

FOGLIO ISTRUZIONI

INSTRUCTIONS DATASHEET

- Prima di procedere all'installazione leggere attentamente queste istruzioni e conservarle per la manutenzione.
- Montaggio ed avviamento devono essere eseguiti solo da personale specializzato
- L'apparecchio va installato in conformità alle leggi nazionali in vigore.
- In funzione del progetto di impianto, Tecnoilluminazione fornisce gli alimentatori per LED più idonei, lo schema elettrico con l'evidenza della tipologia di cavi, la colorazione delle polarità e i tipi di collegamento.

- Before installation read these instructions carefully and keep them for maintenance.
- Installation and commissioning must be performed by qualified personnel
- The device should be installed in accordance with national laws in force.
- According to the draft system, Tecnoilluminazione provides the most suitable LED ballast, the circuit diagram with the evidence of the type of cable, the color of the polarity and connection types.

ATTENZIONE!

- Disinserire la tensione di rete durante il collegamento e scollegamento per non danneggiare i LED
- Non gettare le apparecchiature elettriche tra i rifiuti domestici



WARNING!

- Switch off the mains when connecting and disconnecting to avoid damaging the LEDs
- Do not dispose electric tools together with household waste

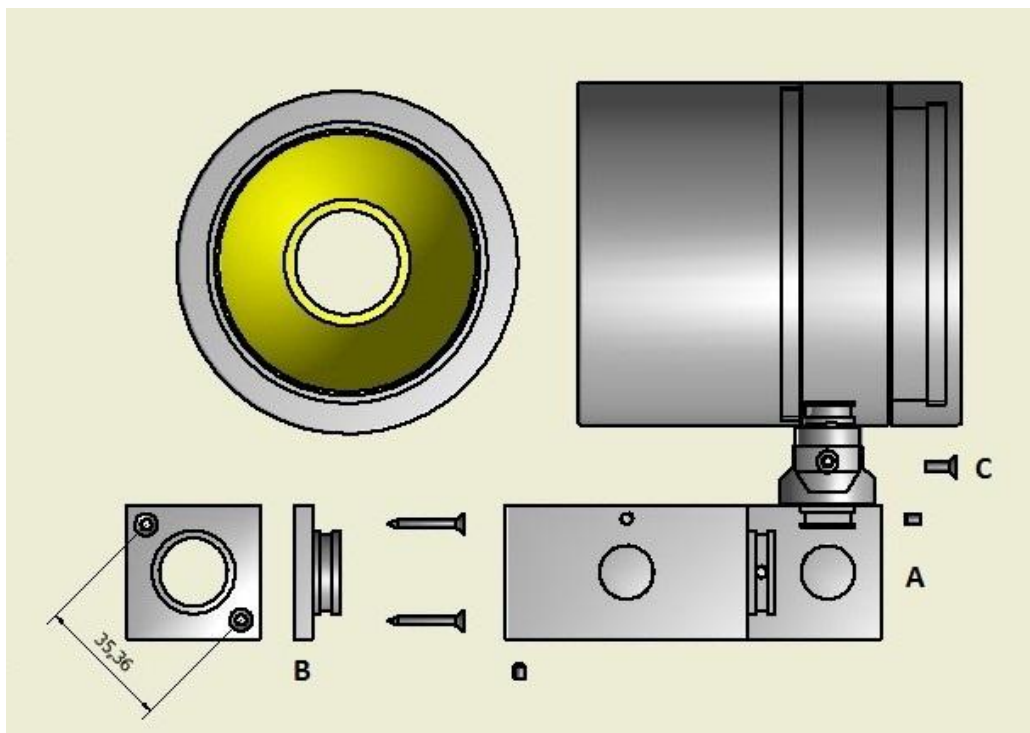

1. Disinserire la tensione di rete.
2. Fissare a parete la basetta (B) mediante le viti in dotazione.
3. Assicurarsi che la tensione di rete e la potenza del trasformatore siano compatibili con l'alimentatore e la potenza assorbita.
4. Collegare il secondario dell'alimentatore per LED al corpo lampada mantenendo le polarità corrette.
5. Collegare il primario dell'alimentatore per LED. Se in corrente continua mantenere le polarità corrette.
6. Collegare il cavo della ventola di raffreddamento all'alimentatore.
7. Collegare il cavo di controllo di temperatura all'alimentatore.
8. Fissare il modulo di sostegno dell'apparecchio (A) alla basetta (B) mediante le viti senza testa (grani) in dotazione.
9. Regolazione - registrazione del corpo lampada
 - per orientare singolarmente ogni LED: allentare leggermente la/le viti senza testa (grani) poste sulla faccia superiore del modulo di sostegno (A). Regolare il singolo LED e serrare le viti senza testa.
 - agire sullo snodo, allentando la vite (C), orientare il modulo LED, serrare le viti
 - per ruotare tutta la lampada sulla basetta (B): allentare leggermente la/le viti senza testa (grani) poste sulla/e facce laterali del modulo di sostegno (A). Ruotare la lampada e serrare le viti senza testa.

Per la sostituzione del LED contattare l'azienda Tecnoilluminazione.

1. Disconnect the power supply.
2. Fasten the base (B) using the screws provided.
3. Make sure the voltage and power transformer are compatible with the power supply and power consumption.
4. Connect the secondary of the LED ballast to the lamp maintaining the correct polarity.
5. Connect the primary of LED ballast. Be sure to maintain the correct polarity in case of direct current (DC).
6. Connect the cable of the fan cooling to the ballast.
7. Connect the cable of the temperature control to the ballast.
8. Secure the module for unit (A) to the base (B) using the / set screws (grain) provided.
9. Regulation - Registration of the lamp body
 - to guide each individual LED slightly loosen set screws (grains) located on the upper side of the support module LED (A). Adjust the single LED and tighten the set screws.
 - act on the joint, loosening the screw (C), rotate the module LED, tighten the screw
 - to rotate the entire lamp on base (B): slightly loosen set screws (grains) on lateral sides of the module support (A). Turn the lamp and tighten the set screws.

To replace the LED contact Tecnoilluminazione company.